

Fotografietips voor KSYOS TeleDermatologie

Aan het TeleDermatologie Consult kunnen vier foto's toegevoegd worden:

1 overzichtsfoto en **3 detailfoto's**. Maak meerdere foto's en selecteer de beste 4.

Vorbereiding

- **B**elichting: veel, diffuus licht: buitenlicht, TL-licht
- **O**ndergrond: rustig, mat, contrast met de huid (blauw / groen / wit)
- **P**ositionering: lichaamsdeel plat tegen ondergrond, fixeër patiënt en camera

De camera

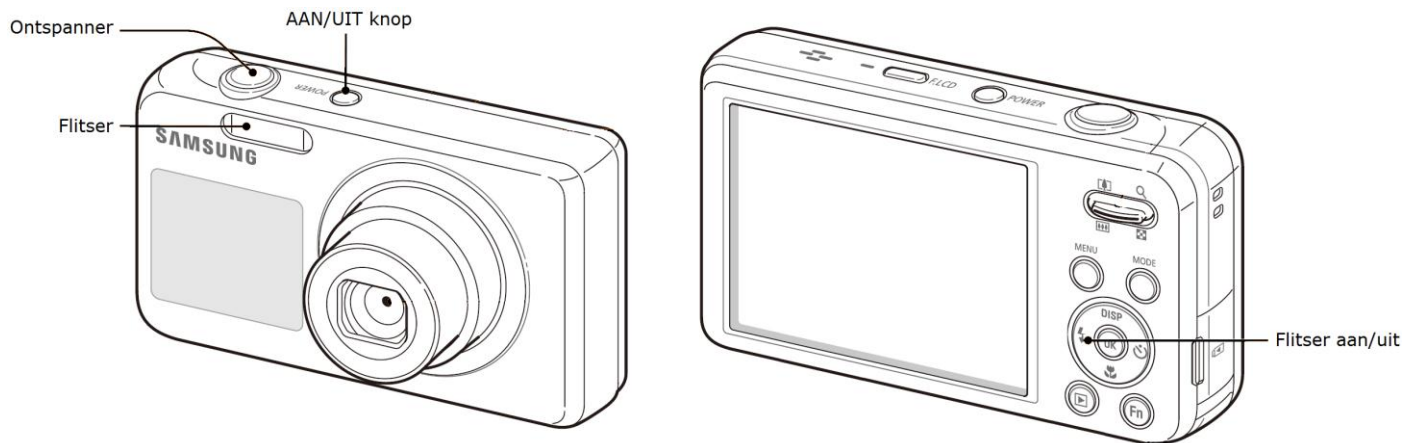

Overzichtsfoto (1x)



- Flitser uit
- Afstand +/- 50 cm

Detailfoto (3x)



- Flitser op Automatisch
- Afstand > 10 cm (zo dicht mogelijk)
- GEEN zoom gebruiken

Scherpstellen

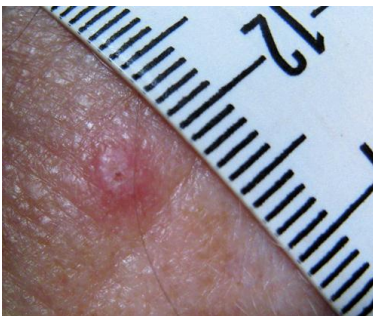







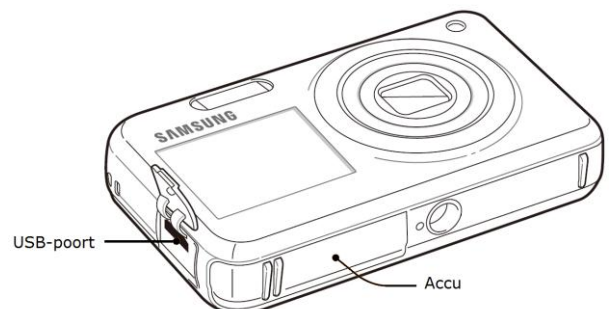

- Leg een **meetlint** langs de aandoening waar de camera op kan scherpstellen;
- Druk de **ontspanner half in** en wacht totdat de kaders **[groen]** worden. Worden de kaders **[rood]**, neem dan meer afstand (maximaal 5 cm per keer) en probeer opnieuw scherp te stellen. Als het kader groen wordt kunt u doordrukken om de foto te maken.

Foto's uploaden

- Steek het USB-kabeltje in de camera en in de USB-poort van uw computer;
- Druk eenmaal de aan/uit knop in op de camera;
- De foto's worden automatisch verplaatst naar Mijn Afbeeldingen > Foto's TeleDermatologie;
- De camera laadt tevens op via deze USB-kabel, laat de camera dus aangesloten na het uploaden.



| | | | | | | | |
|---------------------------|---|--------------------------------------|---|--------------------------------------|--|--------------------|---|
| Goede Foto |  | Bewogen |  | Onderbelicht |  | Overbelicht |  |
| Goed scherpgesteld |  | Scherp gesteld op achtergrond |  | Verkeerde achtergrondkleur |  | Schaduw |  |
| Goed scherpgesteld |  | Glimmende achtergrond |  | Scherp gesteld op achtergrond |  | | |